

# S9056RT-HC/S9070RT-HC

SCHERENARBEITSBÜHNEN FÜR RAUES GELÄNDE  
MIT SEHR HOHER KAPAZITÄT



- Scherenarbeitsbühnen für raues Gelände mit sehr hoher Kapazität
- Überzeugende Fahreigenschaften in schwierigem Gelände
- Hochleistungsdesign
- Erweiterungsdecks mit zwei Antrieben
- Ideal für Bauanwendungen

 **snorkel**<sup>TM</sup>  
[www.snorkellifts.com](http://www.snorkellifts.com)

# SCHERENARBEITSBÜHNEN FÜR RAUES GELÄNDE MIT SEHR HOHER KAPAZITÄT

# S9056RT-HC/ S9070RT-HC

ABMESSUNGEN	S9056RT-HC*	S9070RT-HC*
Max. Arbeitshöhe	19,1m	23,3m
Max. Plattformhöhe (A)	17,1m	21,3m
Plattformabmessungen	2,28m x 4,87m	
Plattformabmessungen (Doppeldecks verlängert)	2,28m x 8,23m	
Länge Ausschiebeplattform	1,37m	1,37m
Breite (B)	2,28m	2,28m
Gesamtlänge (D)	4,87m	4,87m
Bauhöhe (C)	3,09m	3,43m
Höhe (Geländer abgeklappt)	2,1m	2,5m
Bodenfreiheit	356mm	356mm

LEISTUNGSDATEN		
Plattformkapazität	1 134kg	907kg
Max. Fahrhöhe	9,4m	9,4m
Max. Windgeschwindigkeit	12,5m/s	12,5m/s
Max. Fahrgeschwindigkeit (angehoben)	6,7km/h	6,7km/h
Max. Fahrgeschwindigkeit (abgesenkt)	0,96km/h	0,96km/h
Heben/Senken	55/35 sek	70/40 sek
Steigfähigkeit	50%	50%
Max. Abstütznivellierung, vorne/hinten	6°	6°
Max. Abstütznivellierung, Seite/Seite	14°	14°
Innerer Wenderadius	2,4m	2,4m
Äusserer Wenderadius	5,6m	5,6m
Reifen	13 x 36 Schaumgefüllt	
Bedienung	proportional über Joystick	
Fahrsystem	4 Rad Antrieb	

ENERGIEVERSORGUNG	
Energiequelle	Kubota Dieselmotor

GEWICHT		
Eigengewicht	9 072kg	11 566kg

## WENDERADIUS

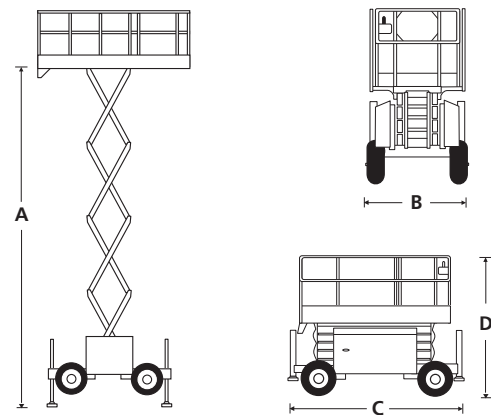
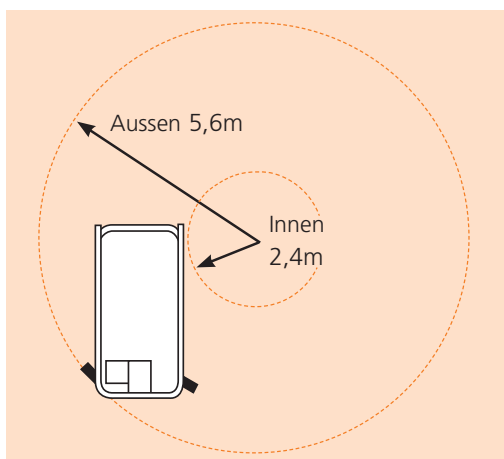

## STANDARDMERKMALE

- Allradantrieb
- 4 hydraulische Abstützungen mit automatischer Nivellierung (S9053RT)
- Erweiterungsdecks mit zwei Antrieben
- Proportionalsteuerung
- Schaumgefüllte Profilreifen
- Stromkabel zur Plattform zur nachtr. Ausrüstung mit Steckdose
- Bewegungsalarm
- Absenkalarm
- Gelenkachsen
- Ventil zum manuellen Absenken der Plattform
- Gelbes Rundumlicht
- Zwei Anschlagpunkte für Sicherungsgeschirr
- Betriebsstundenzähler und eingebaute Diagnoseanzeige
- 2 Jahre Garantie auf Ersatzteile und Arbeiten, 5 Jahre auf Strukturbauteile
- CE-Zulassung

## OPTIONEN

- Sonderlackierung
- Nylon-Abstützplatten (4 Stück)
- Biologisch abbaubares hydrauliköl
- Zweistoffbetrieb
- LPG-Leistung
- Ausstattungspaket Kaltwetter
- 12-kW-stromgenerator
- 12-kW-stromgenerator/schweißerpaket

**snorkel** [www.snorkellifts.com](http://www.snorkellifts.com)

Vigo Centre, Birtley Road,  
Washington, Tyne & Wear,  
NE38 9DA, U.K.

t: +44 (0) 845 1550 057  
e: sales.emea@snorkellifts.com